



**Hessische Meisterschaften**  
 Vierspanner Pferde/ Ponys Kl. S  
 Einspanner Pferde Kl. S  
 Einspanner Ponys Kl. M  
 Zweispänner Pferde/ Ponys Kl. S



Prüfung Nr.: 26

Zweispänner Pferd/ Pony

Klasse: A

Samstag 23.09.2023

Beginn: 8:00 Uhr

Richtverf.: A Tempo Zweisp. Pferde/Pony 230 m/ Min  
LPO §721

Hindernisbreite + 30cm

Bahnlänge: 480 m

EZ = 125sec. HZ = 250sec.

1-15

-5cm

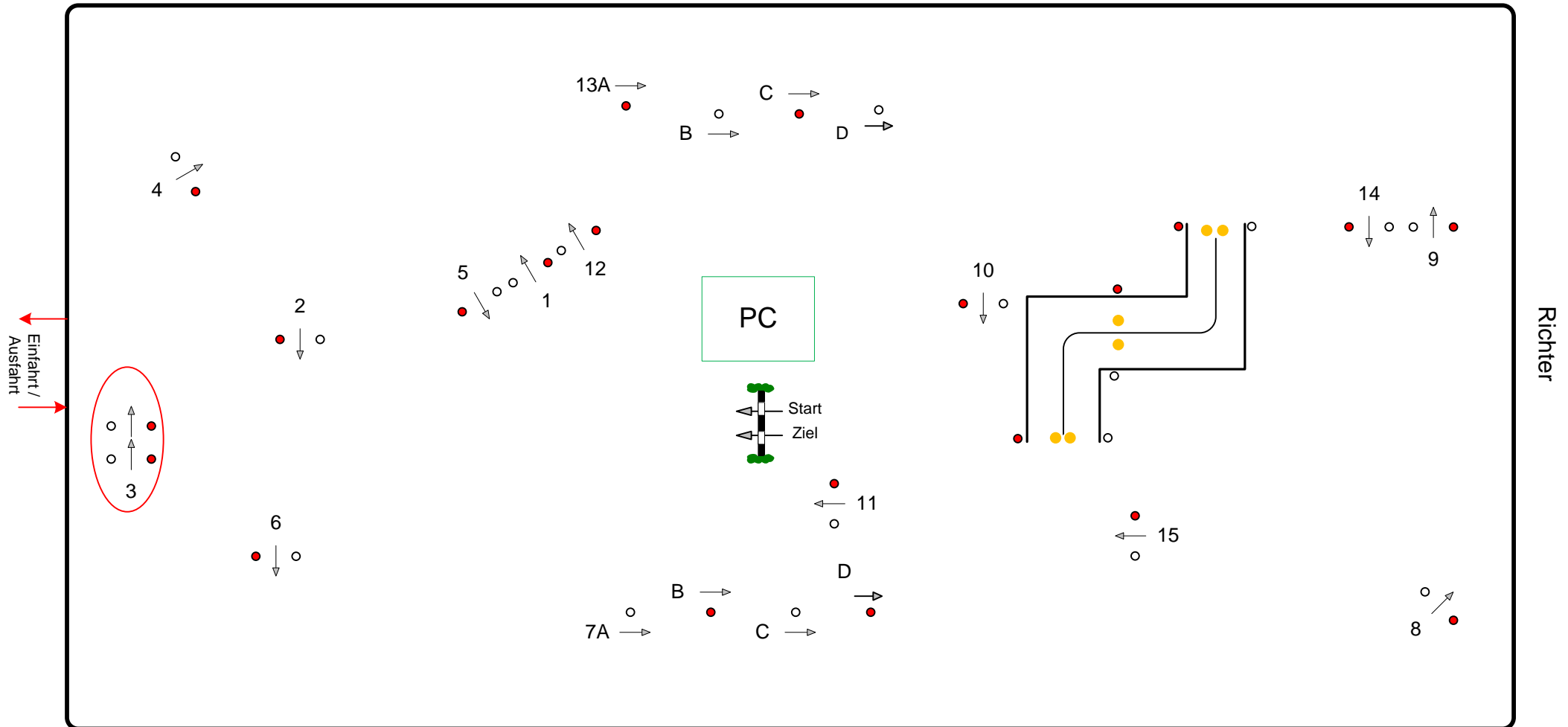

Richter



**Hessische Meisterschaften**  
 Vierspanner Pferde/ Ponys Kl. S  
 Einspanner Pferde Kl. S  
 Einspanner Ponys Kl. M  
 Zweispänner Pferde/ Ponys Kl. S



Prüfung Nr.: 2

Einspanner Pony

Klasse: M

Samstag 23.09.2023

Beginn: 09:45 Uhr

Richtverf.: A Tempo Viersp. Pferde 240 m/ Min

Hindernisbreite + 25cm

Bahnlänge:

EZ =

HZ =

LPO §721

1-18

-5cm

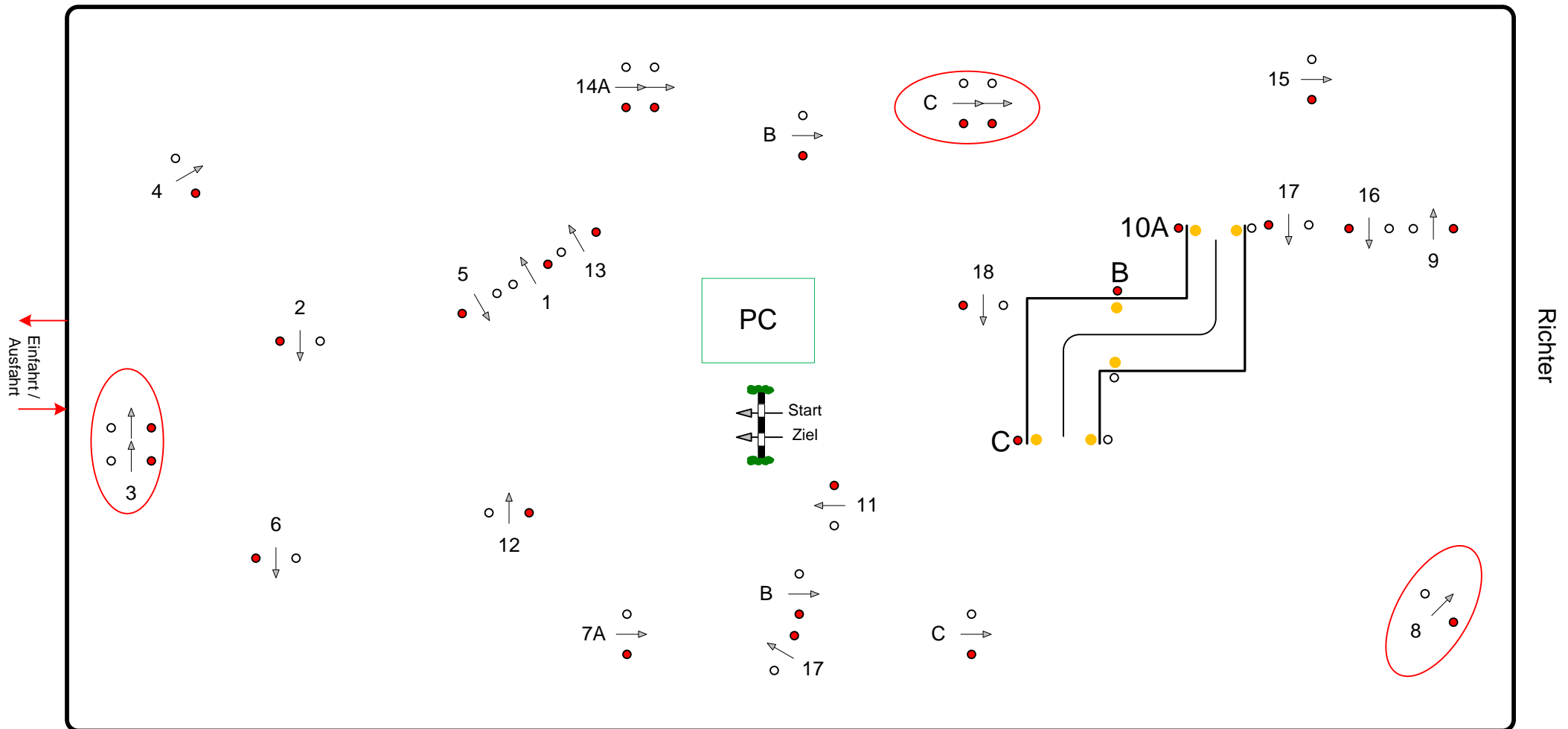

Richter



**Hessische Meisterschaften**  
 Vierspänner Pferde/ Ponys Kl. S  
 Einspänner Pferde Kl. S  
 Einspänner Ponys Kl. M  
 Zweispänner Pferde/ Ponys Kl. S



Prüfung Nr.: 6+10+14+18+22

Ein/ Zwei/ Vierspänner Pferde  
Zwei/ Vierspänner Ponys

Klasse: S

Samstag 23.09.2023

Beginn: 13:00 Uhr

Richtverf.: A  
LPO §721  
Hindernisse  
1-20

Tempo Viersp. Pferde 230 m/ Min  
Tempo Viersp. Ponys 230 m/ Min  
Tempo Zweisp. Pferde 250 m/ Min  
Tempo Zweisp. Ponys 250 m/ Min  
Tempo Einsp. Pferde 250 m/ Min

Hindernisbreite 190cm  
Hindernisbreite 190cm  
Hindernisbreite 170cm  
Hindernisbreite 160cm  
Hindernisbreite 160cm

Bahnlänge: 700 m  
Bahnlänge: 700 m  
Bahnlänge: 660 m  
Bahnlänge: 660 m  
Bahnlänge: 620 m

EZ = 183 sec.  
EZ = 183 sec.  
EZ = 158 sec.  
EZ = 158 sec.  
EZ = 149 sec.

HZ = 366 sec.  
HZ = 366 sec.  
HZ = 316 sec.  
HZ = 316 sec.  
HZ = 298 sec.

-5cm

